

MEVLANA MÜZESİNDE BULUNAN BİR LEVHANIN TANIMI

Erdoğan EROL

Bu makalede Konya Müzesinde 272 no.da kayıtlı olan ve Yesari Zade Mustafa izzet Efendi tarafından, şair Pertev Paşa Divanından alınarak 1251 yılında levha haline getirilen eserden söz edeceğim. Arka sahifelerde şairi ve hattadı hakkında malumat ile, şiirin transkripsiyonunu ve şerhini bulacağınız levha 90x148,5 cm

ebadındadır. (Şekil 1) de görüldüğü gibi çeşitli enlerde, 2 cm kalınlık ve 90 cm uzunluğunda 7 parça tahtadan meydana gelmiştir. Levhayı meydana getiren 7 parça tahtanın arkadan takıldığı iki çubuk vardır. Bu 2 çubuk (Şekil 2) deki yiv düzenine sahiptir (Şekil 5) deki gibidir. Ye-di parça tahta arka yüzlerinden (Şekil 3) de olduğu gibi takılmaktadır.

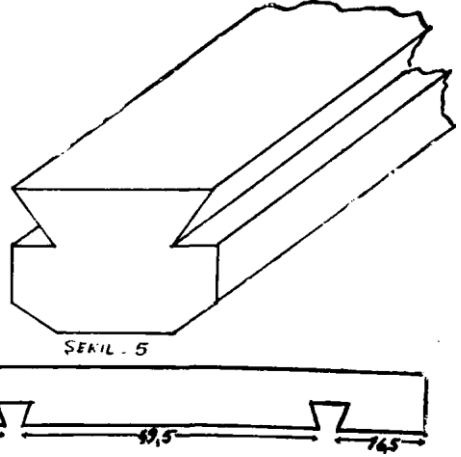
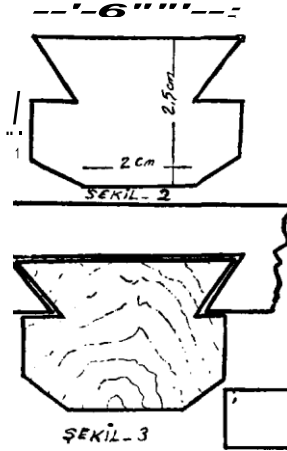
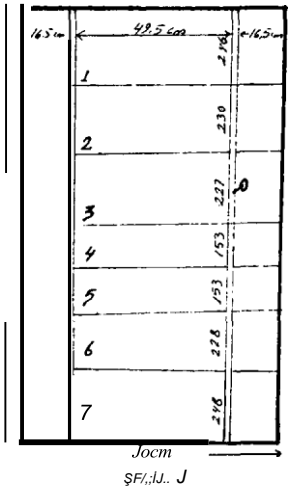

Şekil 4

Levhanın ön yüzü 90x 148,5 cm ebadındadır. Siyaha boyanmıştır. Beyit araları sarı yıldız çizgilerle çizilmiştir. Ayrıca levha 4,5 cm eninde basit bir çerçeve ile çerçevelemiştir. Levhanın üzerinde ise üç parçalı bir motif vardır.

Levhanın tarihi 1251'dir. Bunu son iki mısram altına yazılmış olan 1251 tari-

hinden anlamak mümkün olduğu gibi, yine bu son iki mısramda ayrı ayrı düşürül-müş olan tarihlerin ebced hesabı ile hesaplanmasından da anlamak mümkündür.

$$\frac{عشاقه}{476} \frac{كعبه}{77} \frac{بودر جون}{59} \frac{منلا}{212} \frac{درکه}{121} \frac{يايلرى}{227} \frac{= 1251}{57}$$

$$\frac{اناقا}{87} \frac{سلطان}{150} \frac{يايديرن}{277} \frac{دعا ايت}{411} \frac{كل}{75} \frac{طوانه}{50} \frac{= 1251}{161}$$

1. Burası din ve dünya celôli (ululuĝu) Mevlôna'nın dergôhıdır. Bu dergôh, bütün aşıklara can ve gönül kabesi- dir.
2. Bu şahadet yeri, nurdan bir denizdir. O hazretse, benbeyaz bir incidir; O denizin hava kabarcığı Kubbe-i Hadra'dır (Yeşil Kubbe) desem bu sözü mübalağada ileri gidişe yorma.
3. Bu yapının her tertemiz yüce yeri, hakikat güneşinden uç verir; O güneşi gösterir. Her biri anlam bakımından dayaksız direksiz duran gök yüzüne müsavidir, aynı hizadadır.
4. Çile çeken cana matbahdaki bir odun parçası bile, şeker kamışından daha tatlıdır. O çilekeş canların yanlurında hizmetin verdiği tad, başka tatlardan çok daha üstündür.
5. Başlarına çuha sikkeyi koyup kuyumcunun döktüğü sikkeye (Paraya) aldırış bile etmezler. Hiylesiz hurdasız yokluk potasının has iksirine sahip olup, kendileri altın haline gelmişler- dir.
6. Aşka tutulurlar, teslim oluş halkasına baş keserler, ezelden beri ahde ve teslim oluşa bağlanmışlardır.
7. Canı ve cihanı bir yana atarlar, sevgilinin mumuna yanarlar. Pervane gibi dönerek varlıklarını yakıp giderler.
8. Bazı kere gamdan hür olup iki dün- yayı da düşünmezler; varlığa bağlan- mayı yahut varlıktan geçmeyi, rebab ve ney sesine değışirler.
9. Konya şehri bu dergahla İnan ve Turan'a övünür. Burası bunca aşıklara istek kiblesinin yeri olmuştur.
10. Vakit geçipte bu hayır tamire muhtaç bir hale gelince, Allah ahlôki temiz padişahlar padişahına burasını tamir ettirmeyi kolaylaştırdı.
11. O padişah ne kadar himmet kutbu. ne kadar kerem sahibidir. Sultan Mahmud Han, bütün ufuklara inayet ay- dınlığını bağışlayan bir güneştir.
12. Her şeyi anlayan gönlü, doğuştan hayırlar yapmaya akmaktadır. Müba-

rek yaratılışı adalet etmeĝe, ihsanlar vermeĝe, acımaya ve esirgemeye meyletmiştir.

13. Kalemler onun adalet hükümlerini yazmaya koyulmuşlar ve yalnız bu işle meşgul olmaktadır. Hazineler yer be yer onun ihsanlarını ve ba- ĝışlarını dağıtmakla meşgul oluyorlar.
14. Yüce yüzü, Veşşems dairesinin nuru ile nurlanmıştır. Alnı berak ve aydın sabaha benzetilmiştir.
15. Her işinde gücünde başarıya nail olduğunda şüphe yoktu Çünkü o bü- tün işini yaratıcı Rabbe ısmarlamış- tır.
16. Bu kamış kalemi bu çeşit sözler sı- rına mazhar eden, o mucizeler töre- sini yapan padişahın, her solukta ge- len feyiz ve ihsan sesidir.
17. Ey Pertev gönül doğusundan iki tarih ilham edildi. Her ikisi de kuşluk vakti güneşinden aydınlanan Ferkadeyn yıldızına benzetilse yeridir.
18. Mollanın dergôhı aşıklara Kôbe gibi yapıldı. Tavafa gel ve bunu yaptıran bütün ufukların padişahına dua- et.

Yesarizade'nin kaleminin eseri olan bu eser Mevlôna Dergôhı'ndan feyz alır.

Onların niyaz kulu olan ve hiçten iba- ret olan kuvvetsiz kudretsiz Pertev'in sö- züdür.

ELHAC MUSTAFA İZZET EFENDİ (YESARİZADE) : Yesarı Mehmed Es'ad Efendinin oğludur. İstanbul'da doğdu. isminden ziyade Yesarizade namıyla meş- hurdur. Ta'liki babasından yazdı. Teber- ruken diğer zatlardan da icazet aldı. Hır- kaı Şerif Şeyhi, Esseyyid Osmanülüveysi Efendi 1203 yılında, babasının öğrencisi Mehmed Emin Paşa Zade Emin Bey'in 1202 tarihli icazetnamesine derç olundu.

Medrese öğrenimi gördü. Bazı em- sali gibi lôfzan müderris ve molla oldu. 1826 yılında Mekke, 1829 yılında İstanbul kadılığı, 1837 yılında ise Anadolu Kadıas-

kerliği payesini aldı. 1839 yılında bilfiil kadıasker oldu. 1840 yılında Rumeli Kadıaskerliği payesi verildi. 1842 yılında Takvimhane Nazırı oldu. 1843 yılında azı olundu. 1846 yılında ise yeniden Rumeli Kadıaskerliğine tayin olundu.

1849 (2 Şaban) vefat etti. Babasının yanına gömüldü. Kabrinin kitabesi şöyle di-

HUVELBAİ

«Yesarizade üstadı ekrem merhum ve mağfün leh Elhaç

Mustafa İzzet Efendi ruhiçün rızaen lillôh elfatiha»

2 Ş 1265

PERTEV PAŞA (MEHMED SEYYİD) :

Orta boylu, zayıf, uzun yüzlü, gözleri kü- çük ve elô, burnu çekme ve kemerlice, sakalı kumral ve hafif idi. Güler yüzlü ve hatırşinas idi. Giyim kuşama çok itina ederdi. Arapça, Farsça ve biraz da Rus- ça bilirdi. Güzel RiK'A yazardı.

Divanı 1840 yılında Babı Seraskei matbaasında 2 kere basılmıştır. Her yaz irade ile bir şarkı tanzim eder ve şarkı Sultan Mahmud tarafından bestele- nerek, saz fasıllarında ve muzıkada oku- nur çalınırdı.

Ecdadı Hicazdan Antakya'ya, oradan Nablüs'e, Konya'ya ve nihayet Kırım'a hicret ve Bağcesaray'da ikamet ettiler. Kırım'ın Ruslar tarafından zaptolunması üzerine, Şeyhülislôm Es'ad Zöde Mehmed Şerif Efendinin davetiyle Pertev'in büyük babası olan Hafız İsa Efendi, İstanbul'a göce karar vermiş fakat bu sırada ölmesi üzerine, oğlu Hamdullôh aileyi İstanbul'a getirmiştir. Torunu Pertev ülemadan İb- rahim Efendinin oğludur. Annesi orduyu humayun Şeyhi Cerkes Halil'in kızı Hadi- ce hanımdır.

Pertev kardeşi ile birlikte sıbyan mektebine giderek, Mehmed Ataullôh Efendiden icazetname aldı. Hoca Neş'et den farisi, hoca Vahyi'den de Mesnevi

dersi aldı. Pertev'e Meşreb mahlasını da Hoca Neş'et verdi.

1804 yılında divan kalemine girdi. Kendisine Pertev mahlasıda burada ve- rildi. Daha sonra Amedi kalemine tayin oldu. Bolu, Viranşehir ve Sivas valilikle- rinde bulundu. 1826 da Reisulküttab oldu. Daha sonra padişah tarafından azı olun- du.

1246 yılında Mısır Valisi ile anlaşma yapması ve ikna etmesi için padişah tarafından Mısır'a gönderildi. Mısır'da Mehmet Ali Paşa ile başarılı bir anlaşma yaptığı için padişah tarafından taltif edilerek, kendisine pırlantalarla süslü bir kılıç ile birlikte PAŞA unvanı verildi.

1837 yılında bazı çekemeyenlerin şikôyeti ile padişah tarafından azı olundu. Edirne'ye sürüldü. Bazı büyükelçilerin ricalarıyla Pertev'in geri geleceğini anlayan düşmanları, padişahın içkili bir anından istifade ederek, idamına emir verdimişler ve önceden hazırladıkları fermanı padişaha imzalatarak, emrin yerine getirilmesi için fermanı acele Edirne Valisine gön- derdiler. Sabahleyin durumu anlayan pa- dişah, idamı durdurmak için teşebbüse geçmişse de geç kalınmış ve Pertev 1837 yılında Kavas Topuz Hasan tarafından kayış ile boğulmuştu. Cenaze Edirne'de, Seyyid Celôluddin Türbesinin yanına gö- müldü. Mezarı bilôhare Sultan Mahmud 2 tarafından yaptırıldı. Kabrine Lebib Efen- dinin yazdığı tarih hakkolundu.

(1) MEYDAN LAROS. 9. Cilt, Sahife 94. M. iz- zet maddesi.

(2) SON HATTATLAR. İbnülemin Mahmut Kemal İnan. Milli Eğitim Basımevi. İstanbul. 1970. Sahife 567.

MEYDAN LAROS. 10. Cilt, Sahife 56, Pertev Paşa maddesi.

SON HATTATLAR. İbnülemin Mahmut Kemal İnan. M. Eğitim Basımevi, 1970, Sahife 737 Pertev Paşa Maddesi

SON ASIR TÜRK ŞAİRLERİ. İbnülemin Mahmut Kemal İnan. M. Eğitim Basımevi, İstanbul. Cüz VII. Sahife 1301.

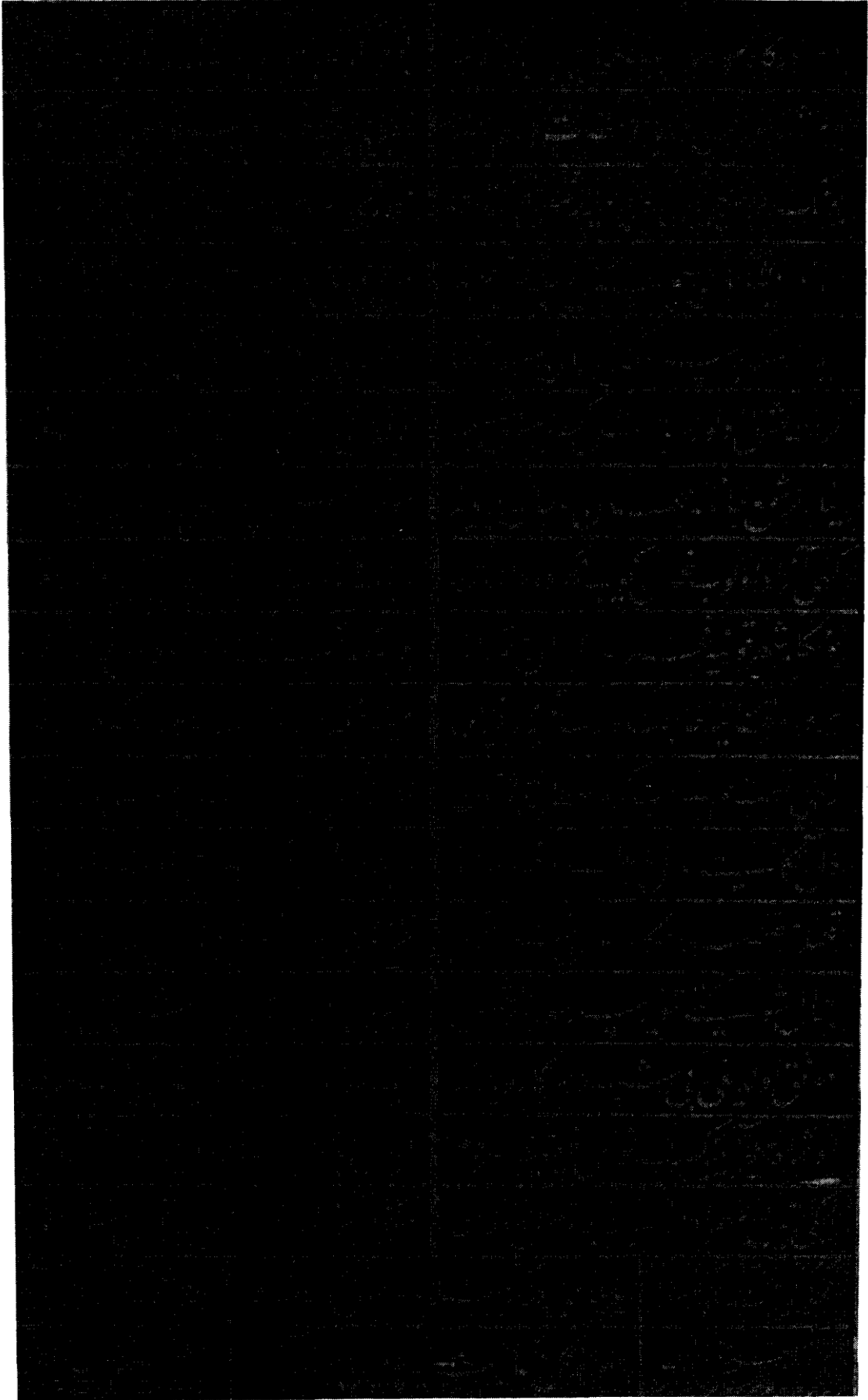

- BUDUR DERGAH-ı MEVLANA CELAL>uo-o1N-İ vE<o-oüNYA
SU DERGAH KA< BE -İ CAN !! CENANDIR CÜMLE tuşşı A
- 2 - BU MEŞHED NÜROAN DE_RYA O HAIET OÜ RRE-i BEY İA
HUBABI KUBBE-! **HAZRA** DIŞEM HAML İTME **_IGR.AKA**
- 3 - BUNUN HER EVC-İ PAKİ UÇ VİRİR **ŞEMS** -İ HAt(İ_(AT DEN
Mut;t:izl HER eİri MA'NıDE **TAt'--İ** ÇARt,-ı eisA A
- 4 - ELEZDİR NEY-ŞEKERDEN ÇÜB-İ **MATBAİ** ÇİLLE-KEŞ CANE
MÜRf:CCAI:t !EV -1 öİDMET YANLARIN **BAŞ':(A E!VAfSA**
- 5 - İDERLER SİKKE BER-SER **SİKKE -İ** ZER-GEROEN İSTİĞNA
OLUB Bİ GILL U ĞİŞ İKSİR-İ !jAS-ı PUTE-i FAI:(A
- 6 - GİRİFT-ı tAŞ OLURLAR BAŞ KESERLER TAVf5•1 TESLIME
EZELDEN BESTE GELMİŞLER Vİ At_(-1 <AHO·U MİŞAt_(A

- 7 YANARLAR ŞEM'-i **CANAN** CİHAN-U CAN BİR **YANA**
DÖNERLER HEMÇU PERVAN VİRİRLER VARIN_İt;İRA A
- 8 - GEHi AZAD..,OLUB ĞAMOAN GECÜB FİKR-i DÜcALEMDEN
REBAB-y NAYİ EYLERLER BEDEL TAI:(VİD-U İILA A
- 9 - BUNUNL ŞEHR-İ ONY FAİJR İDEA İRAN-U TÜRANA
BU BI cA İBLE-KAH! ARZÜOUR BUNCA< UŞŞAI;,(A
- 10 MURUR-1 VAQT İLE_ HACET OLUB TAI MİRE BU HAYRI
MÜYESSER İLDİ H'- ŞAHENSEH,..İ PAKİZE AtJLA A
- 11 - ZİHI KUTB-1 HİMEM SAHİB-KEREM SULTAN MAHMUD HAN
ODUR ŞEMS-İ İİYA- BAŞŞ-1< İNA't'ET CÜMLE **AFat_(A**
- 12 - OİL-İ AGAHI MAİL BİTTABI HAYR MEBERRATA
MÜBAREK TAB' 1 MUKŞİL CADL-Ü OAO-U RAHM -U EŞFAI_(A
- 13 KALEMLER MÜN':FAŞIR AHKAM -1 'ADLİN NEŞR-U TAttRİRE
İJAZAİN SÜ BESY MEŞGIJL "ATASIN BE L U İNFAt(A
- 14 - CEMAL-i ŞEVKE'Tİ TENVİR-İ SIRR-! SÜRE-i VEŞ EM
CEBİN İ 1AL'AT! TEŞBIH-İ RÜŞEN SUBİ;f İ BERRA A
- 15 - MUVAFFA OLDUGU BİŞÜBHEDİR HER KAR̄ U BĀRINDAN
İDER HER EMRİNİ TEFVti ZİRA RABİ,3 1 HALLA KA
- 16 O ŞAH-1 MU(CİZ:.,AYINİN NEVA-Y! FEYİİDİR HERDEM
İDER BU NAY -1 t.İLKi BÖYLE MAİI:tar SIRR I **İNIAI:(A**
- :7 İKİ TARİH MÜL>İEM OLDU PERTEV MAT LA(1 DİLDEN
SEZAOIR BENZEDİLSE FER ADEYN ŞEMS İ İŞRAISA
- 18 - YAPILD.İ DERGEH - İ MUNLA BUDUR ÇLIN KA BE **UŞŞA A**
1251
TAVAF GEL DU(A İT **YAPOIRAN** suqAN I **AFKA**
1251
- 19 FEYZ ALUR DERGEH-1 **MEVLANACA** 20 -NU!J. - 1 NİYAZ-BENDE-İ İŞAN E
R-1 KİLK-İ YESARİ - ZADE PERTEV-İ NACİZ Ü NATÜVAN